

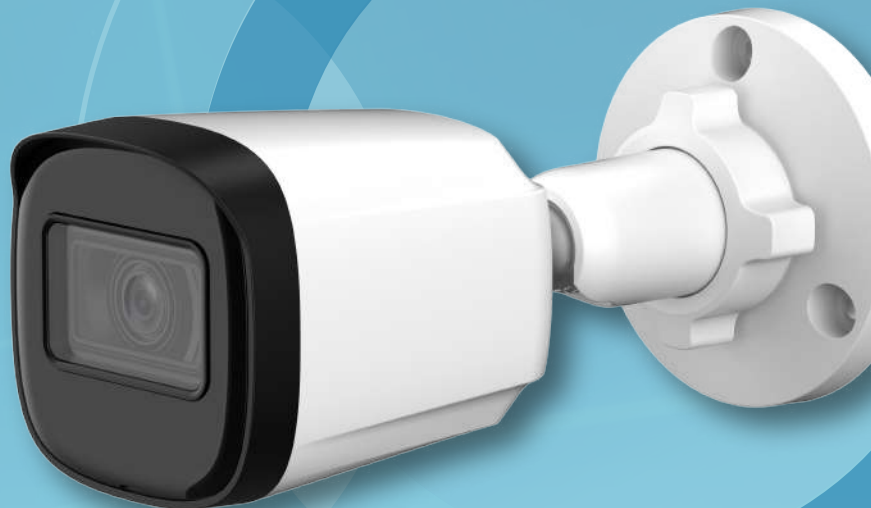

聯順聯網股份有限公司

UOI TECHNOLOGY CORPORATION.



200萬 紅外線定焦

槍型HDCVI攝影機

型號：HAC-B2A21-U

2MP



IP67



DC12V

產品特色

- ▶ 2MP CMOS 攝像元件，清晰高畫質
- ▶ 最大輸出1080p @30fps
- ▶ 內建智能紅外線，最大照明距離：30 m
- ▶ 3.6mm固定鏡頭
- ▶ CVI/CVBS/AHD/TVI可切換
- ▶ DC 12V
- ▶ IP67

攝影機	攝像元件	2MP CMOS			
	有效像素	1920 (H)×1080(V)			
	掃描系統	逐行掃描			
	電子快門	PAL : 1/25 s – 1/100,000 s NTSC : 1/30 s–1/100,000 s			
	最低照度	0.02 Lux @ F2.0 (彩色 · 30IRE) 0.002 Lux @ F2.0 (黑白 · 30IRE) 0 Lux (照明器開啟)			
	訊號雜訊比	>65dB			
	紅外線距離	30 m (98.43 ft)			
	紅外線開/關控制	自動 / 手動			
	紅外線數量	2顆			
	平移/傾斜/旋轉	平移：0°–360° / 傾斜：0°–90° / 旋轉：0°–360°			
	鏡頭	鏡頭類型	定焦		
鏡頭安裝		M12			
焦距		3.6 mm			
最大光圈		F2.0			
視野角度		水平：80° / 垂直：43° / 對角線：94°			
光圈控制		固定			
最短對焦距離		0.8 m (2.62 ft)			
DORI 距離	3.6mm	偵測	55.0 m (180.45 ft)	辨識	11.0 m (36.09 ft)
		觀察	22.0 m (72.18 ft)	識別	5.5 m (18.04 ft)
影像	幀率	【CVI】PAL: 1080p@25 fps · NTSC: 1080p@30 fps 【AHD】PAL: 1080p@25 fps · NTSC: 1080p@30 fps 【TVI】PAL: 1080p@25 fps · NTSC: 1080p@30 fps 【CVBS】PAL: 960H · NTSC: 960H			
	解析度	1080p (1920×1080) 、 960H (960×576/960×480)			
	日夜切換	ICR自動切換、彩色、黑白			
	背光補償	支援			
	寬動態	數位寬動態			
	白平衡	自動			
	增益控制	自動			
	降噪	2D 降噪			
認證	認證	CE-LVD : EN 62368-1 CE-EMC : EN 55032、EN 55035			
連接埠	影像輸出	1個BNC影像輸出可選擇 CVI / TVI / AHD / CVBS			
電源、環境、外觀	電源供應	DC 12V±30%			
	電源功耗	最大 (DC 12V+紅外線開啟) : 2.8 W			
	工作溫濕度	-40°C~+60°C · 相對濕度<95% (非凝結)			
	儲存溫濕度	-40°C~+60°C · 相對濕度<95% (非凝結)			
	防護等級	IP67、基本防腐			

外殼材質	金屬
尺寸	長150 mm × 寬69.7 mm × 高70 mm (5.91" × 2.74" × 2.76")
淨重	0.27 kg (0.60 lb)

配件

型號：HAC-B2A21-U



PFA134
接線盒



PFA130-E
防水接線盒



PFA152-E
立桿安裝支架



PFM321D系列
12V 1A電源轉接器



PFM904
安裝測試儀



PFM800-E
絞線傳輸器

安裝方式

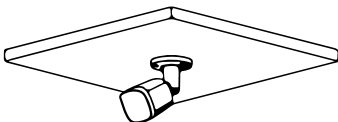

天花板安裝

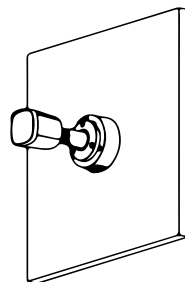

牆面安裝

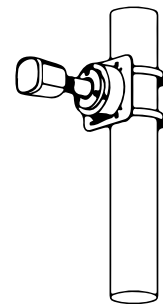

接線桿安裝

單位：mm [inch]

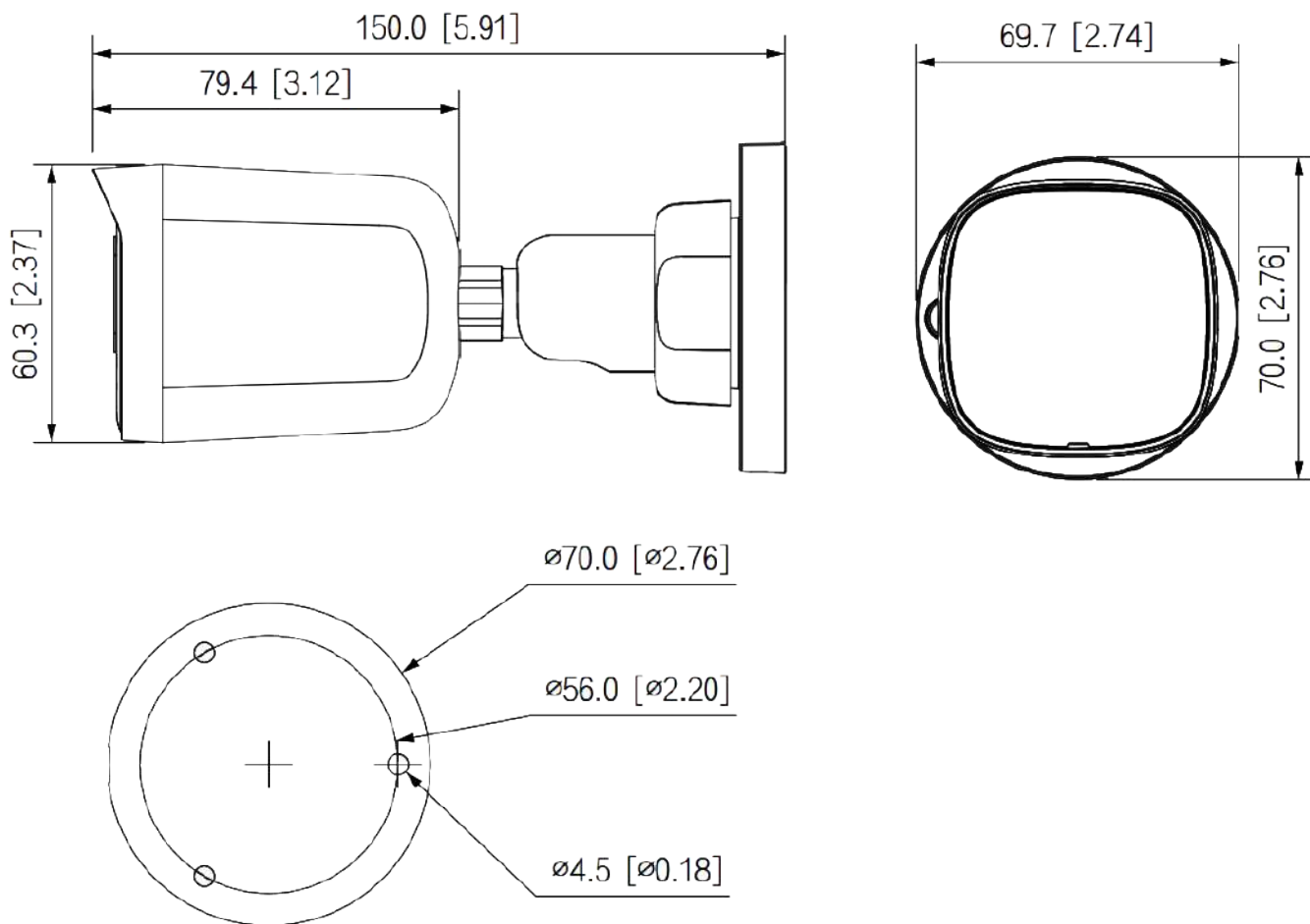

※ 型錄規格若與實機不符，以實機為準。

※ 公司保留修改此規格之權利，修改後不另行通知，實際內容請隨時來電洽詢。

V2407.0



LINE@

加入好友



facebook

追蹤我們

訂單查詢、商品問題
最新活動消息不漏接！

台北總公司

235 新北市中和區立德街148巷50號1樓
TEL : (02)3234-9000
FAX : (02)3234-7700

台中分公司

402 台中市南區高工南路81號
TEL : (04)2262-6799
FAX : (04)2262-7098

嘉義分公司

600 嘉義市台斗街65號
TEL : (05)2753-359
FAX : (05)2753-259

高雄分公司

807 高雄市三民區憲政路336號
TEL : (07)2255-158
FAX : (07)2255-176